

Kontakt:

Cecilia Collings

0177 280 15 62

c.collings@bergischesymphoniker.de



Liebe Lehrkräfte,

wir, die Bergischen Symphoniker, freuen uns sehr, Sie und Ihre Schülerinnen und Schüler mit einer Gruppe der **Blechblasinstrumente** in Ihrer Klasse zu besuchen. Im Folgenden stellen wir Ihnen Möglichkeiten vor, um die Kinder auf den Besuch der Orchestermitglieder vorzubereiten.

Vorbereitung der Kinder im Vorfeld unseres Besuches

Malen:

Der *Leuwa-Verlag* bietet geeignete Malvorlagen von Musikinstrumenten für Kinder zum Download an. Diese finden Sie unter: www.leuwa.de (Siehe »Downloads«, »Instrumente Ausmalbilder«, »Blechblasinstrumente«). Idealerweise erhalten die Kinder jeweils ein Ausmalbild von Trompete, Posaune, Waldhorn (Horn) und Tuba.

Hörbeispiele:

Auf unserer Homepage finden Sie diverse Audiodateien, die Sie sich vorab mit den Schülerinnen und Schülern anhören und als Einstudierhilfe nutzen können: <https://www.bergischesymphoniker.de/education/von-kindergarten-bis-zur-sechsten-klasse/musik-mit-klasse/>

Somit erhält die Klasse einen ersten Eindruck von der Musik, die sie erwarten wird. Die für Sie relevanten Musikstücke sind mit der Bezeichnung »Blech« gekennzeichnet.

Singen:

Das Lied »Wenn die Instrumente klingen« bietet sich für die Vorstellung der Blechblasinstrumente an. Die Kinder sind herzlich dazu eingeladen, die Melodie mitzusingen! Im Folgenden stehen Ihnen die Noten inklusive Text zur Verfügung. Wir freuen uns, wenn Sie alle drei Strophen einstudieren.

Zudem eignen sich das Lied »Der Müller hat ein Mühlenhaus« zum Mitsingen. Wir freuen uns, wenn Sie hierbei zwei Strophen vorbereiten.

Auch der Kanon »Trara, es tönt wie Jagdgesang« kann gerne von Ihnen und den Kindern vorbereitet werden. Als Einstudierhilfe dient der folgende Link:

https://www.lieder-archiv.de/trara_das_toent_wie_jagdgesang-notenblatt_400172.html

Falls Sie ein anderes Lied singen möchten, beispielsweise bei einem Geburtstag, dürfen Sie gerne ein Stück aus unserer Wunschliederliste auswählen. Bitte teilen Sie uns dies zu Beginn der Stunde mit, wir stellen uns gerne darauf ein!

Musizieren:

Die Kinder haben nicht nur die Möglichkeit zu singen, sondern auch gemeinsam mit den Profis zu musizieren! Dafür verwenden wir das Stück »Türkischen Marsch« von Ludwig van Beethoven.

Die Kinder übernehmen die Begleitung mit den Sprachlauten:

tschumm: ✓

brrr: ^M

tuk: •

Die folgende Spielpartitur erklärt die Umsetzung der Zeichen. Sie wird vorzugsweise an die Wand projiziert, sodass die Kinder dem angezeigten Schema folgen können. Kleine Dirigierfreudige dürfen hier auch gerne das Kommando übernehmen.

graphisch	✓	✓	^M	...	✓	✓	^M	•
Notenwerte	♪	♪	♪	♪♪ ♪	♪	♪	♪	♪
gesprochen	tschumm	tschumm	brrr	tuk tuk tuk	tschumm	tschumm	brrr	tuk

Vorbereitung von Fragen

Für unsere Orchestermitglieder ist es eine tolle Erfahrung, Schulklassen kennenzulernen! Genauso spannend finden es sicherlich auch die Kinder, denn Profimusikerinnen und -musiker kommen nun mal nicht jeden Tag zu Besuch!

In der Schulstunde haben die Kinder die Gelegenheit Fragen zu stellen – sei es über die Instrumente, über den Beruf der Musikerinnen und Musiker oder über die tägliche Leidenschaft zur Musik.

In Anbetracht der Kürze der Zeit bitten wir die Klasse, vier bis fünf Fragen vorzubereiten, die gerne während des Besuchs beantwortet werden.

Der Tag unseres Besuches in Ihrer Klasse

Vorbereitung im Klassenzimmer

Bei den Bergischen Symphonikern spielen 12 Musikerinnen und Musiker ein Blechblasinstrument. Aus jeder Instrumentengruppe wird eine Vertreterin oder ein Vertreter kommen, sodass ein Quartett entsteht:

Eine Trompete, eine Posaune, ein Horn und eine Tuba.

Die Instrumentalistinnen und Instrumentalisten freuen sich über insgesamt vier Sitzgelegenheiten, idealerweise für Erwachsene und ohne Armlehnen. Für Notenständer werden wir selbst sorgen.

Nun dürfte einer schönen und anschaulichen Schulstunde mit viel Musik und spannenden Erfahrungen nichts entgegenstehen.

Falls sich bis zu unserem Besuch Unklarheiten ergeben, können Sie uns gerne kontaktieren.

Wir freuen uns auf das Kennenlernen!

Mit freundlichen Grüßen
Ihre Bergischen Symphoniker

Die Blechblasinstrumente:

Waldhorn

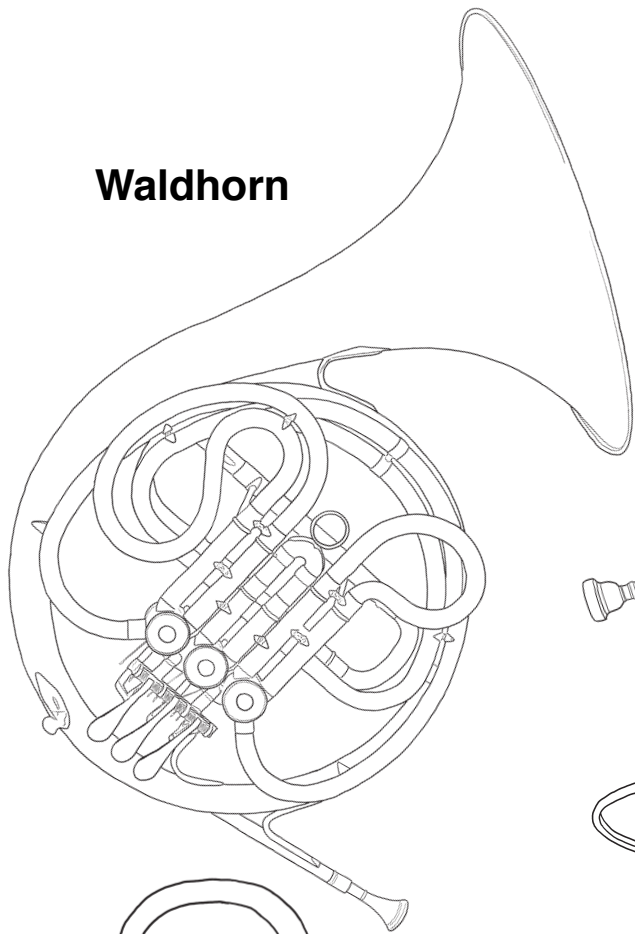

Trompete

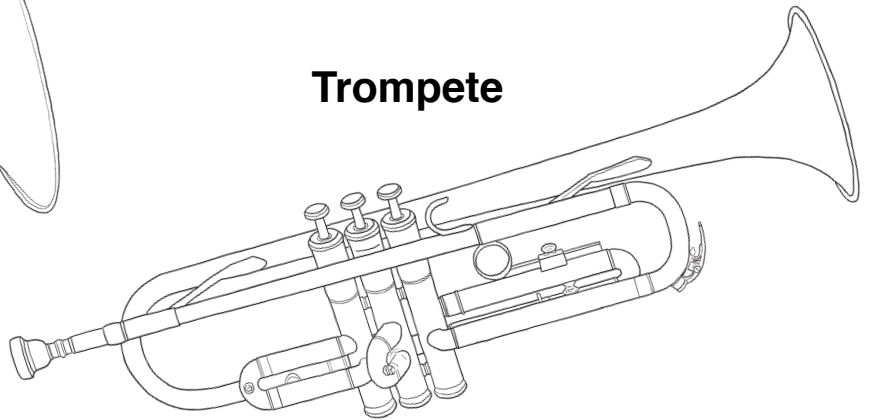

Posaune

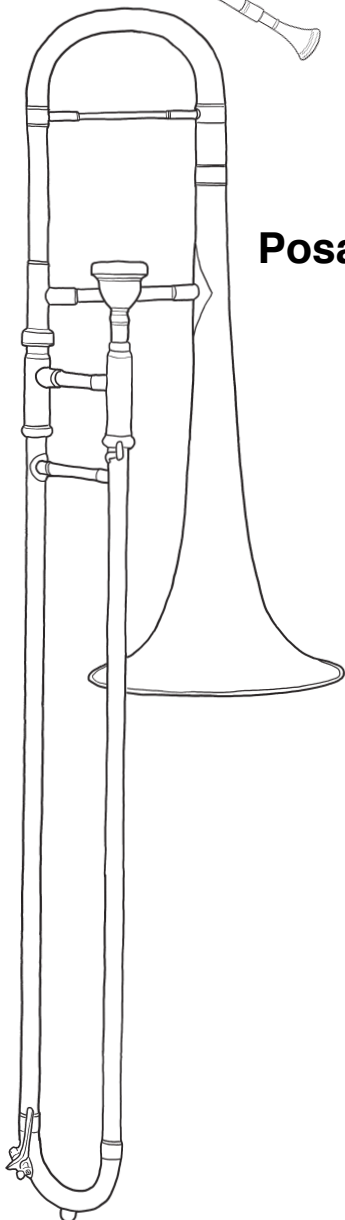

Tuba

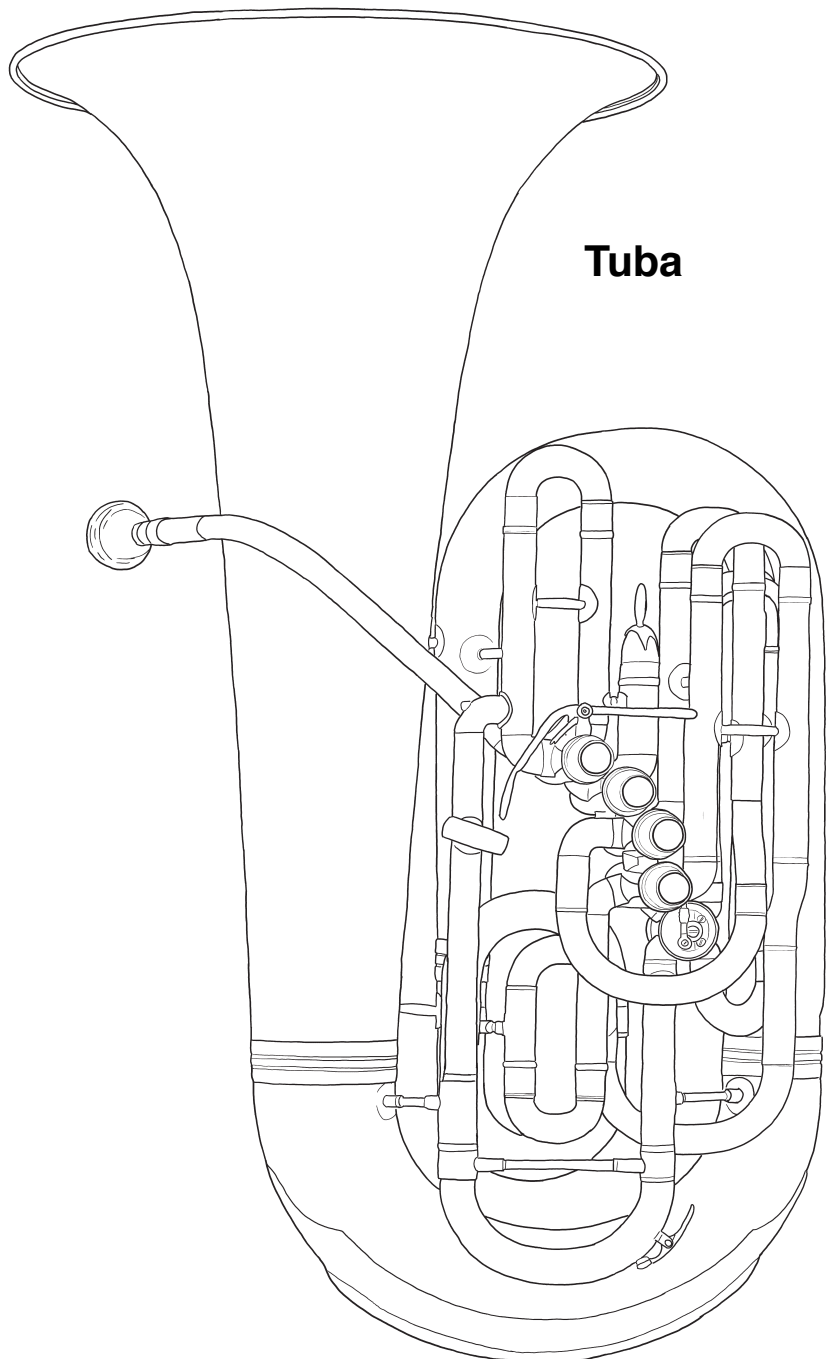

Wunschliederliste für *Musik mit Klasse* der Bergischen Symphoniker

Bitte die Musikerinnen und Musiker auf Wunsch und vor Ort ansprechen

Guten Morgen, Kanon

Bruder Jakob, Kanon

Merry Christmas

If you're happy

Schön, dass du geboren bist

Die alte Moorhexe

Der Müller hat ein Mühlenhaus

Text: Paula Dehmel (1862-1918)
Musik: Adolf Lohmann (1907-1983)



1. Der Mü-ler hat ein Müh-len-haus, Mi - Ma - Müh-len-haus, kommt



Korn hin-ein und Mehl her-aus, Mi - Ma - Mehl her-aus. Müh-len-haus,



Mehl her - aus, So sieht uns - re Wirt - schaft aus.

2. Der Bäcker, der backt weiße Wecken,
wi-wa-weiße Wecken
braunes Brot und Streuselschnecken,
Stri-Stra-Streuselschnecken,
Weiße Wecken, Streuselschnecken,
Mühlenhaus, Mehl heraus:
So sieht unsre Wirtschaft aus.

3. Der Schlachter schlacht' ein feistes Schwein,
fi-fa-feistes Schwein
und pökelt Speck und Schinken ein,
Schi-Scha-Schinken ein,
Feistes Schwein, Schinken ein,
weiße Wecken, Streuselschnecken,
Mühlenhaus, Mehl heraus:
So sieht unsre Wirtschaft aus.

4. Der Bauer hat 'ne bunte Kuh,
bi-ba-bunte Kuh,
die gibt uns Milch und Butter dazu,
Bi-Ba-Butter dazu,
Bunte Kuh, Butter dazu,
feistes Schwein, Schinken ein,
weiße Wecken, Streuselschnecken,
Mühlenhaus, Mehl heraus:
So sieht unsre Wirtschaft aus.

Trara, es tönt wie Jagdgesang

Kanon



Tra - ra das tönt wie Jagd - ge sang wie wil - der und fröh - li - cher Hör - ner - klang

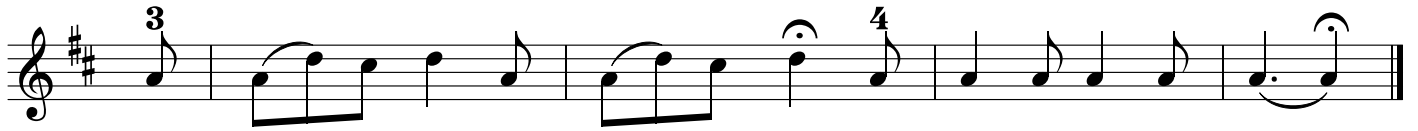

wie Jagd - ge - sang, wie Hör - ner - klang. Tra - ra, tra - ra, tra - ra.

Ludwig van Beethoven: Türkischer Marsch

✓	✓	♭	...	✓	✓	♭	•	✓	✓	✓ ✓	✓ ✓
---	---	---	-----	---	---	---	---	---	---	-----	-----

✓	✓	♭	...	✓	✓	♭	•	✓	✓	✓ ✓	✓ ✓	✓	✓	♭	•
---	---	---	-----	---	---	---	---	---	---	-----	-----	---	---	---	---

♭	♭	♭	✓ ✓	✓ ✓	✓ ✓	♭	♭	♭	✓ ✓	✓ ✓	✓ ✓
---	---	---	-----	-----	-----	---	---	---	-----	-----	-----

✓	✓	♭	...	✓	✓	♭	•	✓	✓	✓ ✓	✓ ✓	✓	✓	♭	•	:	:
---	---	---	-----	---	---	---	---	---	---	-----	-----	---	---	---	---	---	---

✓	✓	✓ ✓	✓ ✓	✓	✓	♭	•...	•...	•...	•...	•...	✓	✓	✓ ✓	✓
---	---	-----	-----	---	---	---	------	------	------	------	------	---	---	-----	---

✓ tschumm

♭ brmm

• tock